

STADTBUS IN PERFEKTION.

Der neue MAN Lion's City.

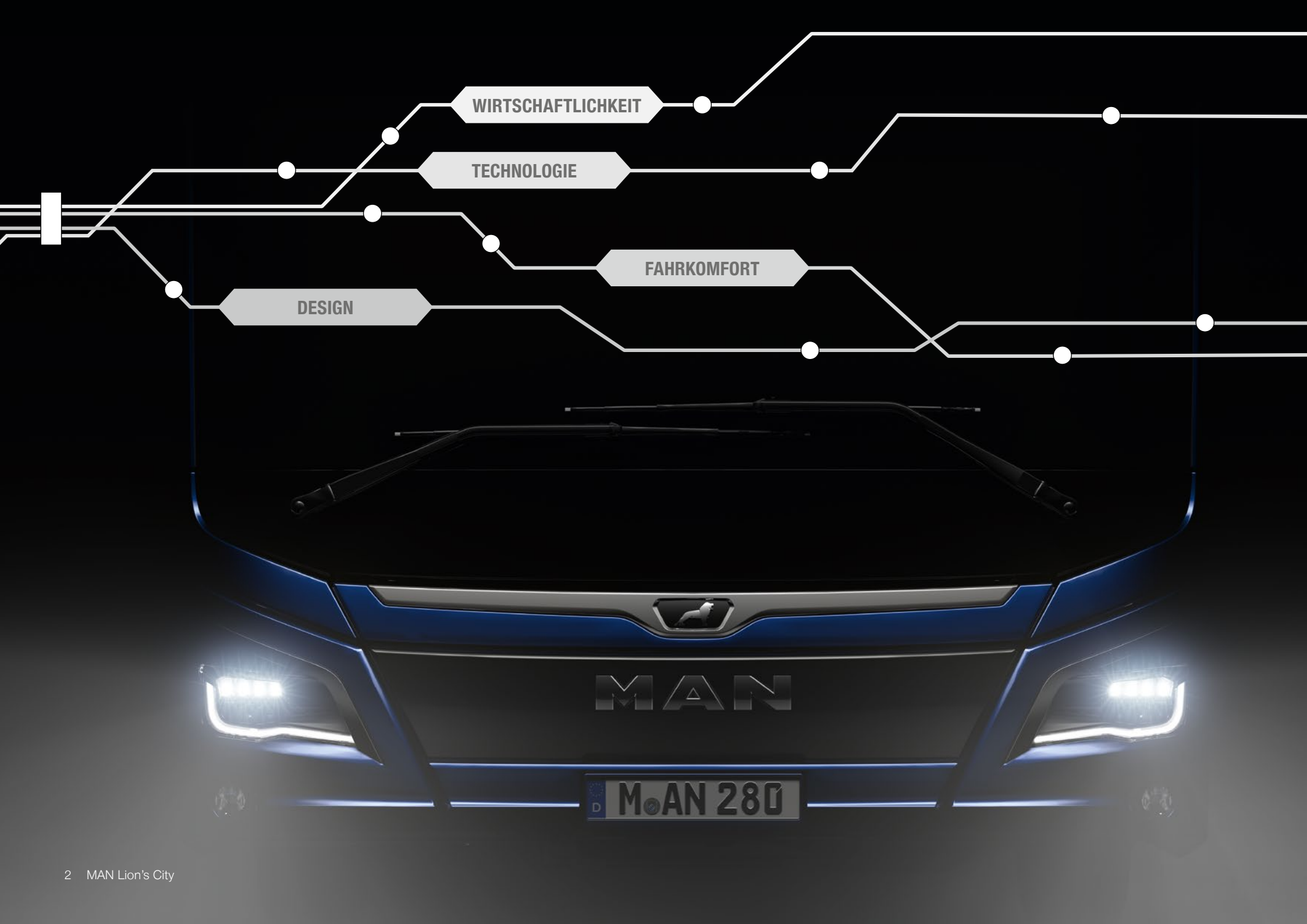



WIRTSCHAFTLICHKEIT

TECHNOLOGIE

FAHRKOMFORT

DESIGN

MAN

D MAN 280

RUNDUM ATTRAKTIV UND MAXIMAL WIRTSCHAFTLICH.

Perfektion entwickelt man nicht von heute auf morgen – Perfektion verlangt Zeit. Genau diese haben wir uns bei der Entwicklung des neuen MAN Lion's City genommen und etwas wirklich Beeindruckendes geschaffen.

Zahlreiche technische Neuerungen innen wie außen und eine neue, mehrfach ausgezeichnete Designsprache machen die neue Generation des MAN Lion's City zum perfekten Begleiter für den urbanen Alltags-Dschungel. Gerade unserer Erfahrung ist es zu verdanken, dass auch der neue MAN Lion's City unverkennbar die guten Gene der bisherigen MAN Busse mitbringt und einen klaren Fokus auf Effizienz, Komfort und Ergonomie mit der modernen MAN Bus-Philosophie verbindet. Dieses perfekte Zusammenspiel aus innovativer Technologie, modernem Design und Fahrkomfort sowie beeindruckender Wirtschaftlichkeit bringt die Zukunft des Nahverkehrs schon heute auf die Straßen.

Die Highlights für perfekte Wirtschaftlichkeit:

- Gewichtsreduzierung von 1 130 kg erhöht die Fahrgastkapazität
- Neuer 9 Liter D15-Motor steigert die Effizienz
- Voll-LED-Scheinwerfer für längere Lebensdauer
- Neue Designsprache innen & außen
- Deutlich überarbeiteter Fahrerarbeitsplatz bringt mehr Komfort
- Reinigungs- und wartungsfreundlicher



EDLES UND MODERNES DESIGN.

Der neue MAN Lion's City überzeugt mit seiner neuen Designsprache und ist dennoch ein waschechter Löwe geblieben. Hochwertige Materialien sorgen für einen unwiderstehlichen Look, dem man sich nur schwer entziehen kann. Die hochwertige Front mit schwarzer Blende, Chromspange und markantem Löwen-Emblem wirken edel und modern zugleich. Eine optisch heruntergezogene Glas-Seitenlinie, die dynamisch wirkenden Dachfinnen und ein Heck in Klavierlackoptik runden den erstklassigen Auftritt des neuen MAN Lion's City perfekt ab.





Perfekt für alle Anforderungen.

Der neue MAN Lion's City wird in verschiedenen Längenausführungen angeboten, die allesamt keine Wünsche offenlassen. Die 12 m-Variante benötigt keine Mittelachse und hat ein Leergewicht von 10.882 kg. Als Solobus besitzt er eine praktische Größe und ist auf Grund der modernen Features innen wie außen der perfekte Begleiter für Fahrgäste und Fahrer.



DESIGN

Länger und komfortabler zugleich.

Die 18 m Gelenkbus-Variante mit Mittelachse hat ein Leergewicht von 15.566 kg und ist mit dem innovativen MAN-Drehgelenk ausgestattet. Der Leichtbau aus Aluminium lässt einen Knickwinkel von bis zu 53,5° zu und sorgt mit neuer Elektrik und Hydraulik für eine verbesserte Fahrstabilität und mehr Fahrkomfort.



ERGONOMISCH GESTALTETES COCKPIT.

Der überarbeitete Fahrer Arbeitsplatz passt nicht nur optisch perfekt in das Designkonzept des neuen MAN Lion's City, sondern wurde auch im Hinblick auf Ergonomie und Komfort grundlegend verbessert.

Dafür haben wir Hand in Hand mit unseren Kunden zusammengearbeitet und dabei wichtige Infos für die Entwicklung gewonnen. So sind die Bedienelemente nun in drei Zonen aufgeteilt und nach Häufigkeit der Benutzung angeordnet. Der neue Fahrersitz wurde auf dem Podest um 110 mm höher platziert und bietet auch dank einer breiteren Sitzfläche und -tiefe eine angenehme Beinfreiheit. Und natürlich darf ein durchdachtes Ablagekonzept für die Ausrüstung des Fahrers in einem perfekt gestalteten Cockpit nicht fehlen.



Höheres Fahrerpodest für mehr Komfort und Sicherheit



Optimal angeordnete Bedienelemente





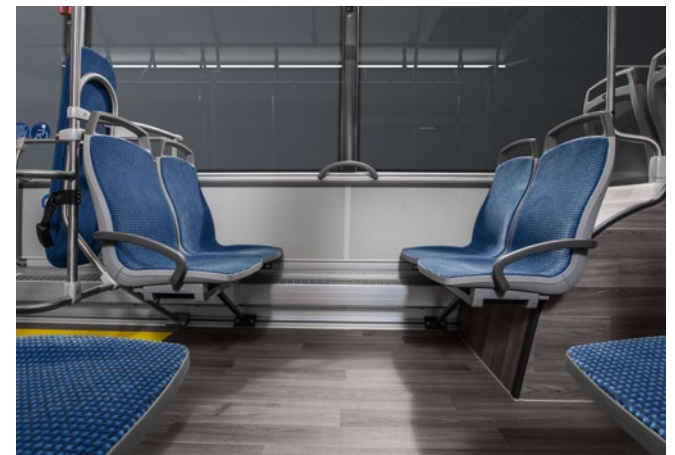

Innovatives Befestigungskonzept

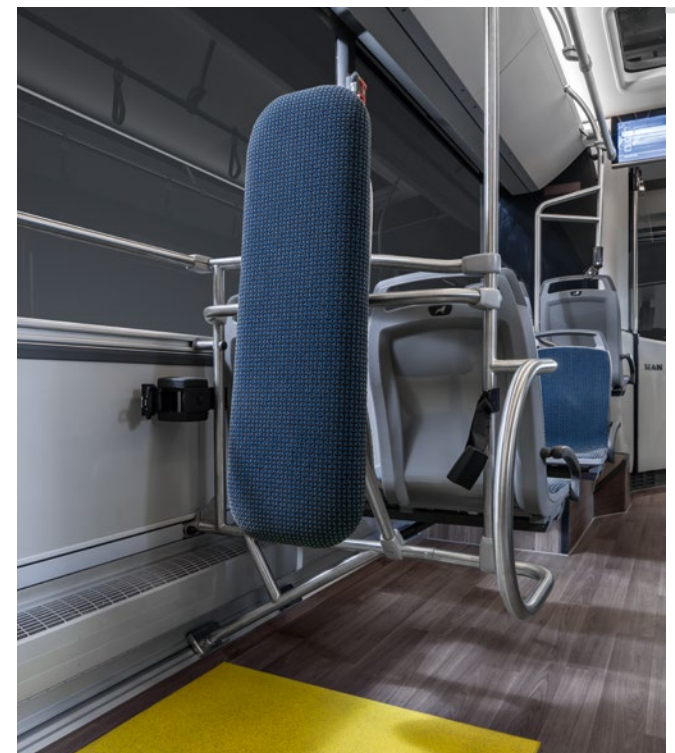

Ergonomisch konzipierter Fahrgastraum



Indirekte LED-Beleuchtung im Fahrgastraum

FAHRKOMFORT

ATTRAKTIVES WOHLFÜHL-AMBIENTE.

Selbstverständlich ist der neue MAN Lion's City auch innen ein echter Hingucker. Die moderne Designsprache im Innenraum lädt die Fahrgäste in ein geräumiges und freundliches Ambiente ein und überzeugt durch intelligente Ergonomie und Komfort.

Die neue LED-Ambientebeleuchtung leuchtet die Decke komplett aus. Das Licht kommt wie in der Natur von oben – so entsteht ein angenehmer Lichtton. Das Color & Trim-Konzept aus hellen und dunklen Farben schafft ebenfalls einen freundlichen Eindruck. Und ein neuartiges Schienenkonzept der Sitze und Haltestangen sorgt nicht nur für eine sichere und komfortable Fahrt, sondern macht den neuen MAN Lion's City auch reinigungs- und wartungsfreundlicher.



VOLLGEPACKT MIT INNOVATIVER TECHNIK.

Mit den zahlreichen technischen Neuerungen ist der neue MAN Lion's City schon heute auf alle zukünftigen Anforderungen des öffentlichen Nahverkehrs perfekt vorbereitet.



Einzelradaufhängung bringt extreme Wendigkeit.

Als erster MAN-Stadtbus verfügt der neue MAN Lion's City über eine Einzelradaufhängung, die fast unabhängige Radbewegungen je Fahrzeugseite zulässt und so eine optimale Wendigkeit schafft.



Voll-LED-Scheinwerfer.

Die Voll-LED-Scheinwerfer in Front und Heck strahlen in modernem Design, sorgen mit maximaler Lichtqualität für mehr Helligkeit und Sicherheit und senken gleichzeitig die Betriebskosten.

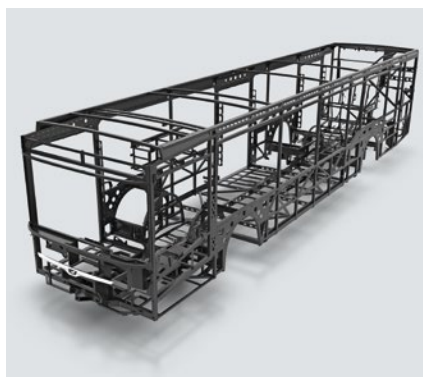

Weniger Gewicht, dank spezieller Bauweise.

Die durchdachte Rohbaustruktur macht den neuen MAN Lion's City fast 500 kg leichter. Möglich macht das die Sandwich-Bauweise der Aluminium- Dachmodule und das Gerippe aus Stahl und Aluminium.



Verbessertes Klappenkonzept.

Das optimierte Klappenkonzept des neuen Lion's City verbessert die Zugänglichkeit von Komponenten und erleichtert so Wartungs- und Diagnosearbeiten.

EIN LEISTUNGSSTARKER MOTOR FÜR ALLE MODELLE.

Das Motorenkonzept im neuen MAN Lion's City vereinfacht die Variantenvielfalt und trägt unverkennbar die Handschrift der bewährten Modelle.

Der neue MAN Lion's City bringt mit dem neuen D15-Motor die volle Löwen-Power auf die Straße. Dabei überzeugt er mit seinem einfachen, aber zugleich ausgefeilten Konzept: eine Motorenvariante für alle Stadtbusse sowie ein Abgasnachbehandlungssystem. Der 9-Liter-Motor, nun serienmäßig stehend verbaut, stellt mit einem Leistungsbereich von 280 bis 360 PS die ideale Hubraumgröße für jegliche Ansprüche dar. Besonders die perfekte Balance zwischen Gewicht und Baugröße sowie Leistung und Verbrauch machen den MAN D15 ideal für alle Anforderungen im öffentlichen Nahverkehr.

MAN EfficientHybrid (Start-Stopp-Automatik).

Mit der optionalen Ausstattung MAN EfficientHybrid hält ein intelligentes Energiemanagementsystem im neuen MAN Lion's City Einzug. Die Hauptkomponente ist ein robuster und verschleißfreier Elektromotor, der im Antriebsstrang zwischen Motor und Getriebe eingebaut wird. Beim Schubetrieb oder Bremsen arbeitet der Kurbelwellenstartgenerator als Generator (Lichtmaschine) und umgekehrt auch als Starter (Anlasser). Damit sparen Sie zusätzlich Kraftstoff und verbessern den Fahrkomfort.





MAN AFTER SALES.

Maximale Effizienz: Alles aus einer Hand.

Unser ganzheitlicher MAN-Service hilft Ihnen dabei das Maximum aus Ihrer MAN-Flotte herauszuholen. Wer auf einen Bus der Marke MAN setzt, entscheidet sich für maximale Qualität, Leistung, Sicherheit und Langlebigkeit. Mit unseren ganzheitlichen After Sales Services gehen Sie sicher, dass Sie langjährige Freude mit Ihrem MAN-Fahrzeug haben.

Regelmässige Wartung – und Ihr MAN fährt wie am ersten Tag.

Um der hohen Erwartungshaltung an Qualität, Leistung, Sicherheit und Langlebigkeit gerecht zu werden, bieten wir regelmäßige Wartungen für Ihr MAN-Fahrzeug an. Unser international flächendeckendes Servicenetz ist dabei immer auf dem neuesten Stand – denn für Hochleistungstechnik und Elektronik von MAN-Nutzfahrzeugen sind moderne Diagnosesysteme ebenso erforderlich wie hochwertige Spezialwerkzeuge. Darüber hinaus verbauen wir nur MAN Original Teile, die nach strengen MAN-Richtlinien und -Qualitätsvorgaben gefertigt und sorgfältig überprüft werden. Nur so können wir Ihnen die gewohnt hohe Zuverlässigkeit und Wirtschaftlichkeit liefern, die Sie von MAN gewohnt sind. Mehr Infos über unsere erstklassige Wartung finden Sie im MAN After Sales Portal unter www.asp.man.eu



A night-time photograph of a MAN bus service center. A modern MAN bus is parked in front of a building with large glass windows and doors. Two men are standing in the foreground, engaged in a conversation. The man on the left is wearing a dark jacket and jeans, while the man on the right is wearing a light-colored suit jacket and a scarf. The building has a sign that reads 'MAN Truck & Bus' and several numbered signs (12, 13, 14) above the windows. The bus has 'MAN' and 'MAN 2018' visible on its front.

MAN Truck & Bus

MAN-DIENSTLEISTUNGEN. IHR BUS IN BESTEN HÄNDEN.

Maximale Qualität über die maximale Lebensdauer und eine hohe Verfügbarkeit Ihrer Fahrzeuge – darauf geben wir Ihnen unser Wort. Mit einem umfassenden Portfolio an Dienstleistungen bieten wir Ihnen eine 360°-Betreuung, die ebenso effizient wie zuverlässig ist. So können Sie sich stets sicher sein: Ihr MAN-Bus ist bei uns in besten Händen.

Die MAN-Dienstleistungen sorgen mit allen relevanten Leistungen dafür, dass Ihre MAN-Busse immer optimal unterwegs sind und Sie länger Freude an Ihren Fahrzeugen haben. Ob MAN ServiceContracts oder MAN Mobile24: Ihre Mobilität liegt uns am Herzen. Das gilt auch für unser weiteres Angebot. So warten MAN-Dienstleistungen mit maßgeschneiderten Lösungen auf, die den Einsatz Ihrer Fahrzeuge optimieren, die Rentabilität erhöhen und die Effizienz steigern. Für welche Dienstleistung Sie sich auch entscheiden: Mit MAN fahren Sie immer gut.

MAN ProfiDrive®

Die MAN ProfiDrive® Fahrerweiterbildungsprogramme sowie Unternehmer-Coachings bringen Sie auf den neuesten Stand und sorgen für einen sicheren Fahralltag. Die angebotenen Förderprogramme bieten Ihnen weitere Möglichkeiten zur Optimierung Ihres Geschäftsalltags.

MAN | Financial Services

MAN Financial Services* unterstützt Sie dabei, finanziell mobil zu bleiben. Zusätzlich können Sie mit dem Mietangebot für Busse flexibler auf Engpässe oder höhere Bedarfe reagieren.

- **MAN Card**
Europaweiter bargeldloser Zahlungsverkehr
- **Financing**
Eigentumserwerb durch flexible Finanzierungslösungen
- **Insurance**
Versicherungslösungen für Nutzfahrzeuge
- **Leasing**
Budgetschonende Leasingmodelle
- **Rental**
Fahrzeugmiete mit flexibler Vertragsdauer

MAN | Service

Aus Qualität wird Zeit: Neu – zwei Jahre Gewährleistung auf MAN Service und Teile.



- **MAN Original Teile:** Hohe Qualität, lange Lebensdauer und gesicherte Verfügbarkeit
- **MAN Original Teile ecoline:** Kräftig sparen und zugleich die Umwelt schonen mit wieder aufbereiteten MAN Original Teilen durch MAN, den Hersteller oder externe Dienstleister
- **MAN Original Öl:** MAN Original Öle schützen nachgewiesen optimal vor Verschleiß und tragen damit zur Senkung der Gesamtbetriebskosten (TCO) bei
- **MAN Mobile24:** Europaweiter Pannenservice für Busse
- **MAN ServiceContracts:** Wartungsverträge zur Abdeckung der Service – und Inspektionsarbeiten des Wartungsplans. Je nach Zusatzoption können verschiedene Bausteine, wie beispielsweise Vertragsmanagement, Antriebsstranggarantie und Verschleißreparaturen eingeschlossen werden.
- **MAN Garantieverlängerungen:** Garantieverlängerung für Antriebsstrang und Gesamtfahrzeug

MAN | TopUsed

- **Top Gebrauchtfahrzeuge:** Große Auswahl an erstklassigen Gebrauchtfahrzeugen aller Bus-Typen
- **Leistungsversprechen:** Top Qualität, Top Beratung, Top Auswahl, Top Finanzierung, Top Service
- **Top Dienstleistungen:** u.a. Gebrauchtfahrzeug-Garantie, Finanzierung

*Die unter der gemeinsamen Geschäftsbezeichnung „MAN Financial Services“ angebotenen Leistungen (Finanzierungs-, Leasing- und Versicherungsprodukte) variieren in den Ländermärkten. Sie werden von verschiedenen Tochtergesellschaften der Volkswagen Financial Services AG erbracht oder vermittelt.

Der effizienteste Weg zur Information. www.bus.man.eu

Sämtliche Informationen zu unseren Produkten, Dienstleistungen und weiteren Servicethemen wie zum Beispiel MAN ServiceContracts, MAN Card, MAN ProfiDrive®, MAN Financial Services und MAN Mobile24 etc. finden Sie auf unserer Homepage www.bus.man.eu – erleben Sie die Marke MAN interaktiv und hautnah.

TECHNISCHE DATEN.

MAN Lion's City 12C:

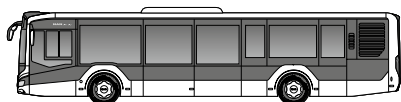
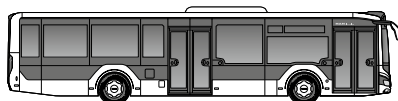
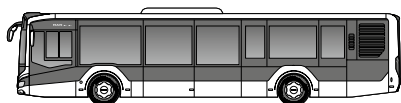
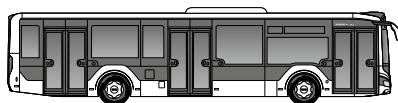
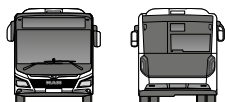

Fahrzeugabmessungen

Länge	12 185 mm
Breite	2 550 mm
Höhe mit Klimaanlage	3 055 mm
Höhe mit MAN EfficientHybrid	3 110 mm
Radstand	6 005 mm
Wendekreis	10 747 mm

Motor

Typ und Anordnung

D1556 LOH
6-Zylinder-Reihen-Dieselmotor
stehend angeordnet

Hubraum: 9 037 cm³
Nennleistung: 206 kW (280 PS)
max. Drehmoment: 1 200 Nm

Hubraum: 9 037 cm³
Nennleistung: 243 kW (330 PS)
max. Drehmoment: 1 400 Nm

Hubraum: 9 037 cm³
Nennleistung: 265 kW (360 PS)
max. Drehmoment: 1 600 Nm

Getriebe

Voith DIWA.6
4-Gang-Automatikgetriebe

ZF EcoLife Step3
6-Gang-Automatikgetriebe

Allgemeines

Fahrgastkapazität

max. 37 Sitzplätze (2-Türer)
max. 33 Sitzplätze (3-Türer)

Techn. zul. Gesamtgewicht
19 500 kg

Kraftstoffbehälter
175 l - 350 l

MAN Lion's City 18C:

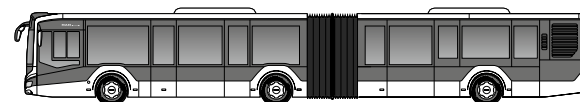
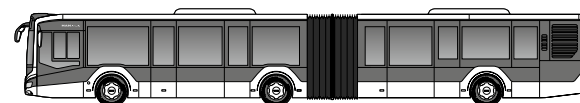
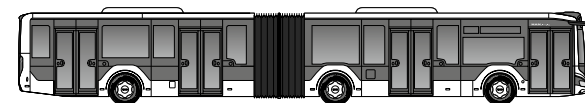
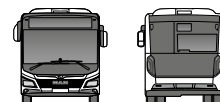

Fahrzeugabmessungen

Länge	18 060 mm
Breite	2 550 mm
Höhe mit Klimaanlage	3 055 mm
Höhe mit MAN EfficientHybrid	3 110 mm
Radstand Vorderwagen	5 200 mm
Radstand Nachläufer	6 680 mm
Wendekreis	11 546 mm

Motor

Typ und Anordnung

D1556 LOH
6-Zylinder-Reihen-Dieselmotor
stehend angeordnet

Hubraum: 9 037 cm³
Nennleistung: 243 kW (330 PS)
max. Drehmoment: 1 400 Nm

Hubraum: 9 037 cm³
Nennleistung: 265 kW (360 PS)
max. Drehmoment: 1 600 Nm

Getriebe

Voith DIWA.6
4-Gang-Automatikgetriebe

ZF EcoLife Step3
6-Gang-Automatikgetriebe

Allgemeines

Fahrgastkapazität

max. 49 Sitzplätze (3-Türer)
max. 45 Sitzplätze (4-Türer)

Techn. zul. Gesamtgewicht

28 000 kg

Kraftstoffbehälter

245 l - 350 l

MAN Lion's City 19C:

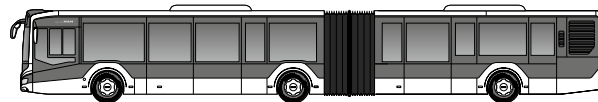
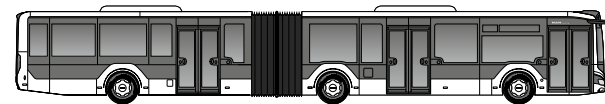
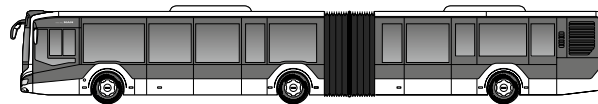
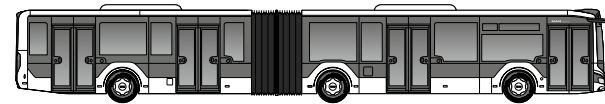

Motor

Typ und Anordnung

D1556 LOH
6-Zylinder-Reihen-Dieselmotor
stehend angeordnet

Hubraum: 9 037 cm³
Nennleistung: 265 kW (360 PS)
max. Drehmoment: 1 600 Nm

Getriebe

Voith DIWA.6
4-Gang-Automatikgetriebe

Allgemeines

Fahrgastkapazität

max. 53 Sitzplätze (3-Türer)
max. 49 Sitzplätze (4-Türer)

Techn. zul. Gesamtgewicht

28 000 kg

Kraftstoffbehälter

245 l - 350 l

Fahrzeugabmessungen

Länge	18 750 mm
Breite	2 550 mm
Höhe mit Klimaanlage	3 055 mm
Radstand Vorderwagen	5 870 mm
Radstand Nachläufer	6 680 mm
Wendekreis	12 046 mm

MAN Truck & Bus Schweiz AG
Tannstrasse 1
CH-8112 Otelfingen
www.mantruckandbus.ch



Printed in Switzerland. Text und Abbildungen unverbindlich. Änderungen, bedingt durch den technischen Fortschritt, vorbehalten. Alle Angaben in dieser Druckschrift entsprechen dem Stand zur Zeit der Drucklegung. 09.2019

MAN Truck & Bus – Ein Unternehmen der MAN Gruppe